



**Descriptif :**

BALISE EPIRB SMARTFIND G8 AIS Plus MANUEL AVEC RÉCEPTEUR GNSS ET AIS

La balise satellite Cospas-Sarsat EPIRB McMurdo G8 AIS Plus combine innovation et technologie au service de la sécurité en mer. Cette balise EPIRB nouvelle génération utilise les récepteurs de localisation GNSS et est entièrement compatible MEOSAR, permettant une plus grande précision de localisation et une plus grande rapidité de transmission d'alerte. En plus de la transmission par satellites, la balise émet les données cibles et alertes d'homme à la mer AIS

- Homologuée GMDSS
- Flottante, étanche jusqu'à 10 m
- Optimisé pour MEOSAR : Capacité de détection améliorée
- Fréquence aéronautique d'urgence : 121.5MHz tonalité balayée
- Fréquence 406 MHz : Fréquence de sauvetage internationale via satellites
- Récept. GNSS : GPS(L1) + GALILEO(E1), 72 canaux, antenne patch céramique
- MOB AIS : Alarme AIS d'homme à la mer
- Activation manuelle ou à l'eau
- 48h minimum de temps de fonctionnement
- Durée de vie de la batterie
- Options de montage : Support mural pour la version Manuelle
- Protection contre les chocs
- Flashlight puissant 3 lumières, couverture à 360 degrés
- Vision nocturne 3 LED I/R
- Garantie 1 + 4 ans \*

\*La garantie est de 1 an à compter de la date d'achat, 4 ans supplémentaires lors de l'enregistrement auprès de Seas Of Solutions.

**Caractéristiques générales :**

- Poids : 0,710 Kg
- Produit MMSI : Oui
- Accusé de réception de l'alerte RLS : Oui
- Autonomie en action continu : + de 48h
- Batterie longévité : Lithium /10 ans
- Compatible MEOSAR : Oui
- Délai maximal d'alerte : 5 minutes
- Déploiement et activation : Automatique au contact de l'eau ou Manuel
- Emission position balise en action : Oui
- Étanche / Flottante : Oui / oui
- Fréquence en MHz : 121.5 / 406
- GNSS intégré : Oui
- GPS intégré : Oui
- Homologation : Wheelmark (SOLAS)
- Limite d'étanchéité en immersion : 10m
- Poids de la balise déployée : 710 g
- Précision de la localisation : Inférieur à 5m
- Poids brut : 0,80 Kg

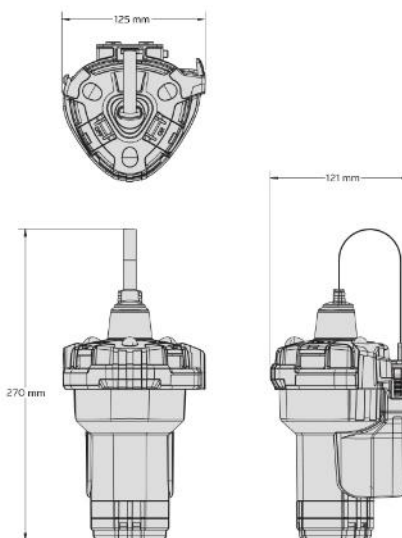

SmartFind G8 EPIRB Range Bracket Assembly